

QUESTO DISEGNO NON PUO' ESSERE
RIPRODOTTO NE MOSTRATO A TERZE
PERSONE ART. 115-33 C.C.-293 C.P.

PROHIBITION OF DISTRIBUTION AND
COPY. ART. 115-33 C.C.-293 C.P.



F

1

A

B

C

D

E

1

2

3

4

5

6

7

8

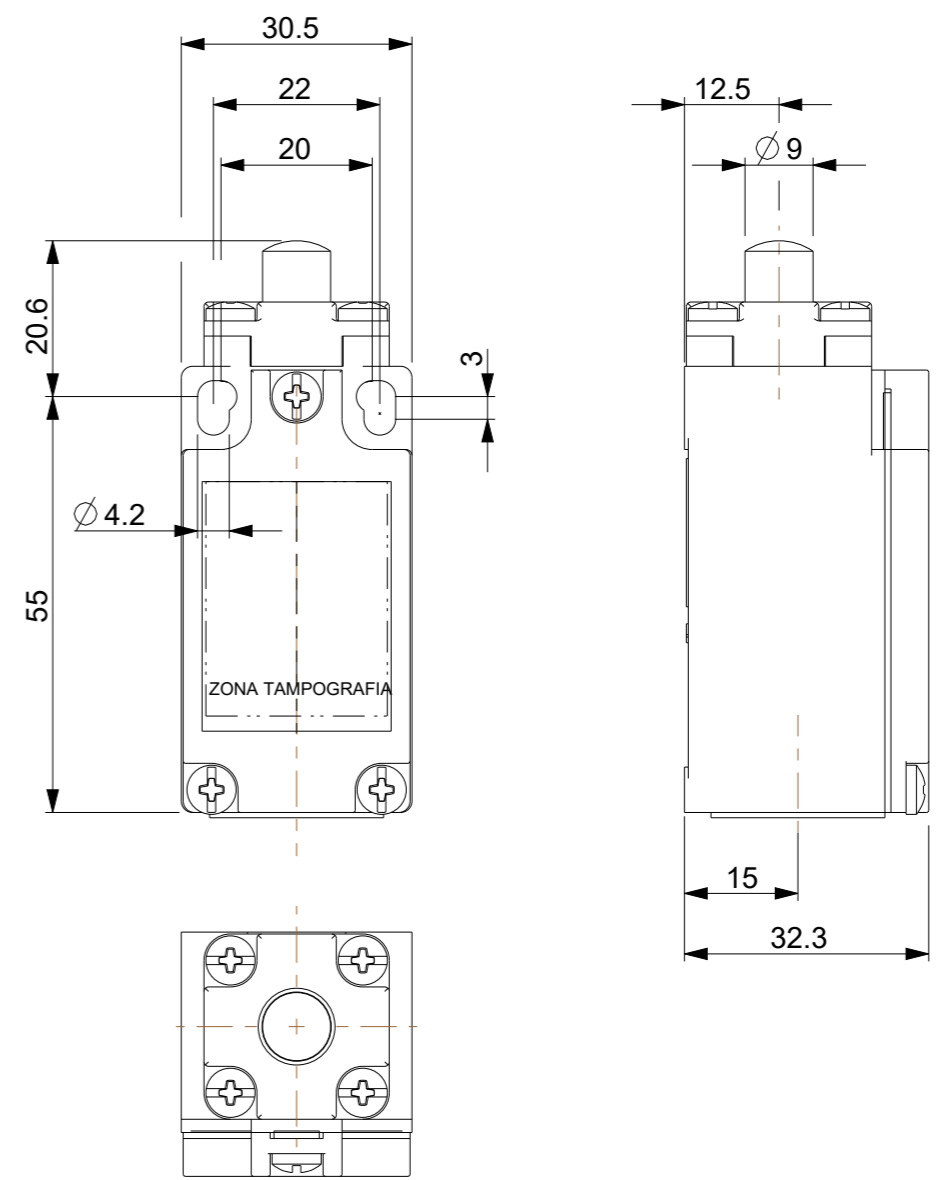
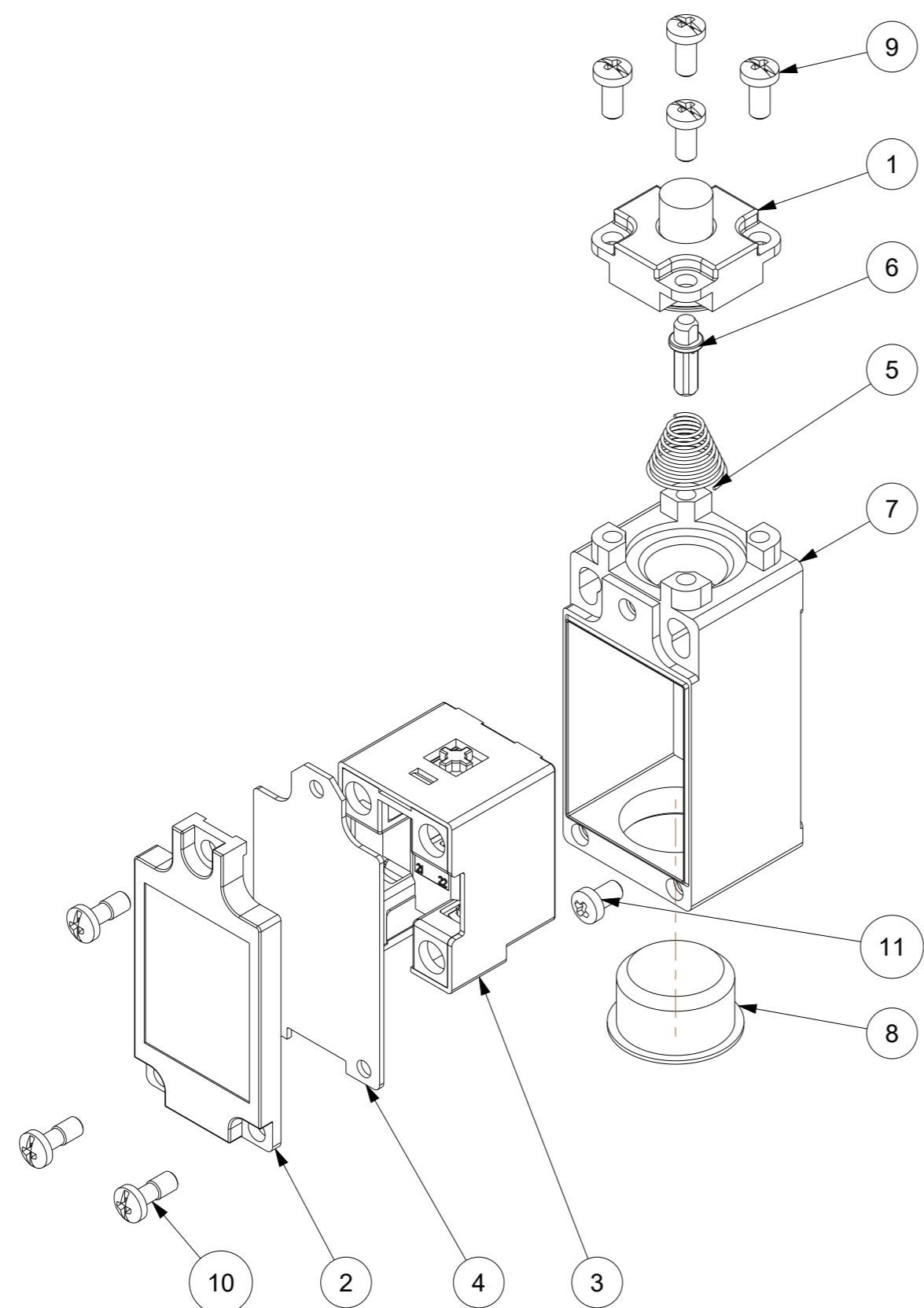

11	VITE TERRA M3,5X6 T.C. TRIL. x FINECORSA	890187	1
10	VITE PH/TG 3,5x9 x FINECORSA METALLO	880239	3
9	VIT AU.TC.CAL.INT.I.C.PH2 M3,5x8	880240	4
8	SOTTOTAPPO FINECORSA PG13,5	880201	1
7	SCATOLA "E-100" (IN METALLO) CON NUOVO TASSELLO	880001-001	1
6	PERNO P. 100-200	880155	1
5	MOLLA CONICA PER AZIONAMENTI ASSIALI	880135	1
4	GUARNIZIONE 100 M.	880194	1
3	ELEMENTO DI CONTATTO A SCATTO RAPIDO TIPO "00"	880265	1
2	COPERCHIO 100 M.	880014	1
1	AZIONAMENTO "A" UNIVERSALE	880320	1
Pos.	Descrizione	Componente	Q.tà

IMBALLO PRIMARIO	ER890108	IMBALLO NEUTRO AUTOFORMANTE (42x120x53)	1
IMBALLO SECONDARIO	ER880894	IMBALLO EXPORT 2 (390X275X330)	1/60
ETICHETTA	ER770077	ETICHETTA 83X69 BIANCA (ORIZZONTALE)	1 + 1/60
Gruppo	Codice	Descrizione	Q.tà

EDIZ.	MODIFICA					DATA	SIGLA
MATERIALE: --			FINITURA: --				
	Dis. A.Mingotti	Impiego	Scala	Toll.Gen.	Sost.it		
	Contr.	--	1:1	Lineare Js12	Sostituito dal		
	Data: 25-Giu-24			Angol±: 30°	Direttorio		
OGGETTO: E100-00-AM						DISEGNO E10000AM	
						EDIZ. 1	

1

2

3

4

5

6

7

8

A3